

# 第4回 JCカップ U-11少年少女サッカー 福井県大会

日 時 平成30年6月30日(土)～7月1日(日)

会 場 武生特殊鋼材ドリームサッカー場  
福井県越前市瓜生町6-16-2



【主催】

公益社団法人日本青年会議所 北陸信越地区  
福井ブロック協議会

## 式典次第

---

### 開 会 式

◆選手役員整列

◆開会通告

◆開会宣言 公益社団法人日本青年会議所 北陸信越地区

福井ブロック協議会 教育再生委員会 長谷川 健治

◆優勝トロフィー返還 敦賀FC

◆挨拶 公益社団法人日本青年会議所 北陸信越地区

福井ブロック協議会 会長 松田 匡彦

◆来賓挨拶 越前市長 奈良 俊幸

◆選手宣誓

◆趣旨説明 公益社団法人日本青年会議所 北陸信越地区

福井ブロック協議会 教育再生委員会 委員長 藤枝 聖

◆退 場

### 閉 会 式

◆選手役員整列

◆開式通告

◆表 彰

◆閉会宣言 公益社団法人日本青年会議所 北陸信越地区

福井ブロック協議会 教育再生委員会 委員長 藤枝 聖

◆閉会通告

◆解 散

# 実施要項

---

1. 主催 公益社団法人日本青年会議所 北陸信越地区 福井ブロック協議会
2. 後援 越前市 鯖江市 南越前町 福井新聞社
3. 協賛 武生特殊鋼材(株) (株) オザキスポーツ
4. 趣旨 地域を自立したまちへと再興するためには、地域が自立的に発展し、スポーツの生む感動と人々の夢や希望で溢れ、異なる地域を相互に発展させる有機的な連携を創出する必要があります。人々が関わり集う仕組みづくりを実施することで、地域の未来に向けて期待感と新たな希望をもたらす人材を育成することができ、次代を担う青少年がグッドルーザーの精神を育む機会を創出し、勝敗にこだわるのではなく、一人のスポーツマンとして相手・仲間を思いやり讃える素直な精神性を育むことで、子供たちは心の指標となる道徳心を学ぶことができます。そのような子供たちが自身の地域に戻り、愛する地域の発展のために能動的に運動をすることで、地域を再興する機会と致します。また、青年会議所のネットワークを活用し、全国の青年会議所と手を携え、地域と連携し、裾野を拡大していくことで、全国各地でこの大会が開催され、地域の青少年にとって夢となる大会へと発展させていきます。
5. 日時 平成30年6月30日(土) 7月1日(日)
6. 会場 武生特殊鋼材ドリームサッカー場(越前市瓜生町6-16-2)
7. 参加資格
- ①参加全チームはスポーツ傷害保険に加入済みであり、健康体であること。  
(ケガをした場合の応急処置は行うが、その後はチームで責任を持つ)
  - ②出場する選手はU-11以下の選手で構成されたチーム。
  - ③選手は1チームにつき原則16名までとする。
  - ④「参加申込書」「参加チームエントリー登録用紙」「フライングポリシー同意書」の提出をすること。
  - ⑤チームで統一したユニフォームを着用すること。
  - ⑥開会式・閉会式には全参加チームが出場することを原則とする。
  - ⑦優勝・準優勝・3位の3チームが平成30年8月4日(土)～5日(日)に「石川県七尾市能登島グラウンド」(石川県七尾市能登島向田町馬付谷内31-1)で開催される北陸信越大会と、更に北陸信越地区で優勝したチームは、平成30年9月に開催される全国大会に参加すること。

8.参加チーム 12チーム

9.競技規則

- ・8人制 日本サッカー協会競技規則に準ずる。
- ・選手交代は自由とする。

10.競技方法 ①予選リーグ 3チームの4ブロックにて行う。

《順位の決定方法》

I. 勝ち点（勝利3点、引分け1点、敗戦0点）

II. 得失点差

III. 総得点数

IV. 当該チームの対戦成績

②決勝トーナメント 各ブロック1位の4チームにて行う。

③フレンドリーゲーム 予選2位・3位同士で行う。

※決しない時は当該チーム同士のPK方式（3人）により決定する。

④リーグ戦の組み合わせは、抽選会を設け決する。

11.スケジュール 6月30日（土）

8:30 受付開始

8:45 監督・代表者会議

9:00 開会式

9:30 試合開始

16:20 予選終了

7月1日（日）

9:00 試合開始

11:40 全試合終了

11:45 閉会式並びに表彰式

11.表彰

- ・JCカップ賞 優勝（トロフィー・賞状）準優勝（賞状）3位（賞状）
- ・福井新聞社賞 優勝（トロフィー・賞状）準優勝（盾・賞状）3位（賞状）
- ・MOM賞（マン・オブ・ザ・マッチ）（記念品）
- ・最優秀選手賞（トロフィー・記念品）
- ・ありがとう賞（賞状）

※最優秀選手賞は、大会本部と福井ブロック会長にて選定させていただきます

12. 審 判 相互審判とし主催者が決定する。(各チーム帯同審判員が行う)  
今大会は全て3人制を採用する。

※決勝戦は、上級有資格者の審判にて行う。

13. 試 合 【ボール】 U11—4号縫いボール(主催者で用意した物)

【時 間】 30分(15—5—15)ゲーム

【コート】 U11は少年コートサイズ(46m×68m)

14. 大会進行 ・雨天等の場合でも、グラウンドの状態により試合決行とする。但し、台風による悪天候など選手に危害が及ぶ恐れがある場合は大会を中止とする。またその場合、当日朝7時までに主催者側で判断し、速やかに各チームへ連絡する。

・落雷等、悪天候による試合の続行・中断・中止は主催者側で決定する。またその場合、事務局からチームの責任者に連絡する。

#### 15. その他

- ・審判には一切抗議できません。
- ・試合後の対戦相手へのベンチ前挨拶は行わないでください。
- ・応援について、ベンチの反対サイドにて行って下さい。
- ・グラウンド内は全面禁煙とし、喫煙は吸殻入れのある所のみ許可します。
- ・ごみは各チームにて処理してください。
- ・忘れ物は、本部か事務局にて保管していますので問い合わせください。
- ・飲酒をしての審判はご遠慮ください。
- ・その他のお問い合わせは、本大会の事務局へお願いします。

・医療救急救助救急車 119(局番なし)

・最寄りの病院 医療法人 笠原病院 TEL 0778-23-1155

AED(自動体外式除細動器) 設置場所 越前市サッカー場(クラブハウス内)

#### 16. 問い合わせ

公益社団法人日本青年会議所 北陸信越地区 福井ブロック協議会

教育再生委員会 委員長 藤枝 聖

携帯：090-7881-3638 / メール：[h-fujieda@fukuijc.or.jp](mailto:h-fujieda@fukuijc.or.jp)

# 取 見 場 会 図

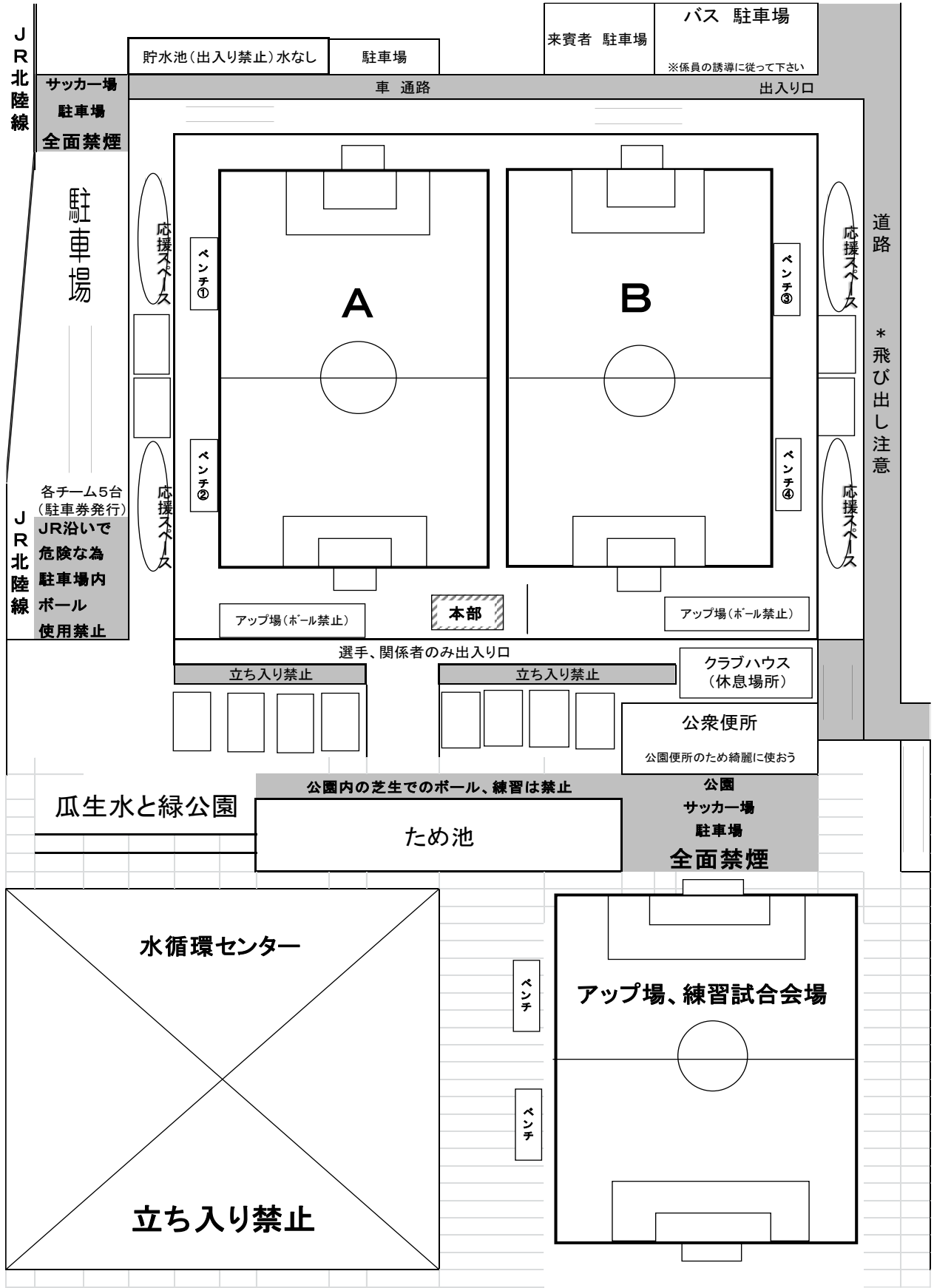

J R 北陸線

J R 北陸線

サッカー場  
駐車場  
全面禁煙

駐車場

各チーム5台  
(駐車券発行)  
JR沿いで  
危険な為  
駐車場内  
ボール  
使用禁止

貯水池 (出入り禁止) 水なし

駐車場

来賓者 駐車場

バス 駐車場

※係員の誘導に従って下さい

車 通路

出入り口

A

B

ベンチ③

ベンチ③

ベンチ④

ベンチ④

応援スペース

応援スペース

応援スペース

応援スペース

道路

\* 飛び出し注意

アップ場 (ボール禁止)

本部

アップ場 (ボール禁止)

選手、関係者のみ出入り口

立ち入り禁止

立ち入り禁止

クラブハウス  
(休息場所)

公衆便所

公園便所のため綺麗に使う

瓜生水と緑公園

公園内の芝生でのボール、練習は禁止

公園

サッカー場

駐車場

全面禁煙

ため池

水循環センター

ベンチ

アップ場、練習試合会場

ベンチ

立ち入り禁止

# 日程表

## 日 程 表

6月30日(土) 予選Aコート(JR北陸線側) 試合タイム15-5-15

時間	枠	チーム	対	チーム	主審	副審	LOM
1 9:30	A	1	—	2	主催者	主催者	
2 10:20	B	4	—	5	前試合勝ち	前試合負け	
3 11:10	A	1	—	3	前試合勝ち	前試合負け	
12:00	昼食						
4 12:50	B	4	—	6	前試合勝ち	前試合負け	
5 13:40	A	2	—	3	前試合勝ち	前試合負け	
14:30	福井工業大学女子サッカー部見学会・福井工業大学女子サッカー部と青年会議所との交流試合						
6 15:30	B	5	—	6	前試合勝ち	前試合負け	
16:20	予選終了						

7月1日(日) 決勝Aコート(JR北陸線側)

7 9:00	1位戦	A 1位	—	B 1位	前試合勝ち	前試合負け	
8 9:40	3位戦	A 3位	—	B 3位	前試合勝ち	前試合負け	
9 10:20	2位戦	A 2位	—	B 2位	前試合勝ち	前試合負け	
10 11:00	決勝	7 勝ち	—	⑦ 勝ち	前試合勝ち	前試合負け	

6月30日(日) Bコート(サンドーム福井側)

試合タイム15-5-15

時間	枠	チーム	対	チーム	主審	副審	LOM
① 9:30	C	7	—	8	主催者	主催者	
② 10:20	D	10	—	11	前試合勝ち	前試合負け	
③ 11:10	C	7	—	9	前試合勝ち	前試合負け	
12:00	昼食						
④ 12:50	D	10	—	12	前試合勝ち	前試合負け	
⑤ 13:40	C	8	—	9	前試合勝ち	前試合負け	
14:30	コートの福井工業大学女子サッカー部練習・福井工業大学女子サッカー部と青年会議所との交流試合見学						
⑥ 15:30	D	11	—	12	前試合勝ち	前試合負け	
16:20	予選終了						

7月1日(日) 決勝Aコート(JR北陸線側)

⑦ 9:00	1位戦	C 1位	—	D 1位	前試合勝ち	前試合負け	
⑧ 9:40	3位戦	C 3位	—	D 3位	前試合勝ち	前試合負け	
⑨ 10:20	2位戦	C 2位	—	D 2位	前試合勝ち	前試合負け	
⑩ 11:00	三決	7 負け	—	⑦ 負け	前試合勝ち	前試合負け	

日程が予定通りに進むよう、各チームは試合終了後には速やかにベンチの入れ替えをお願いします。

## サッカー教室時間割

練習用グラウンド(公園側)

使用時間:60分

時間	チーム	担当者LOM
1 9:30~10:30	3.6.9.12	
2 11:10~12:00	2.5.8.11	
14:30~15:30	福井工業大学練習見学	
3 15:40~16:30	1.4.7.10	

# 予選リーグ・トーナメント組み合わせ

## U-11 組み合わせ

6月30日(土)

会場:越前市武生特殊鋼材ドリームサッカー場

### Aグループ

JR北陸線側コート

	1	2	3	勝	分	負	勝点	得点	失点	得失点	順位
1	☆										
2		☆									
3			☆								

### Bグループ

JR北陸線側コート

	4	5	6	勝	分	負	勝点	得点	失点	得失点	順位
4	☆										
5		☆									
6			☆								

### Cグループ

サンドーム福井側コート

	7	8	9	勝	分	負	勝点	得点	失点	得失点	順位
7	☆										
8		☆									
9			☆								

### Dグループ

サンドーム福井側コート

	10	11	12	勝	分	負	勝点	得点	失点	得失点	順位
10	☆										
11		☆									
12			☆								

7月1日(日)

### 決勝トーナメント

### フレンドリー戦

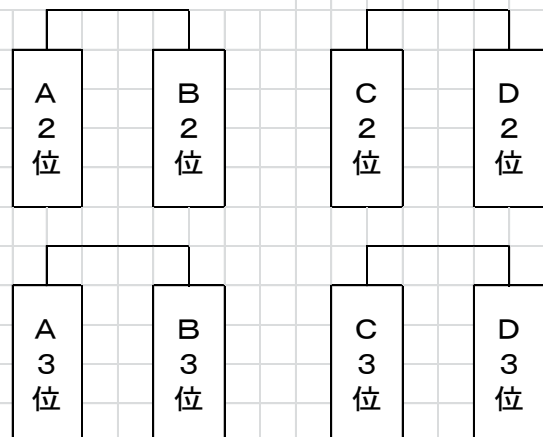
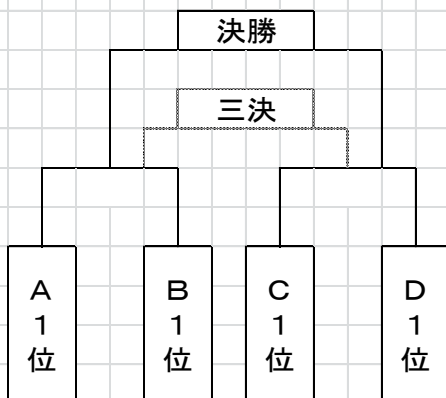



# 参加チーム紹介

---

チーム名						
代表者名						
監督者名						
コーチ名						
帯同審判員						
連絡先氏名						
連絡先住所					〒	
No.	先発	交代	背番	位置	選手名	学年
1						
2						
3						
4						
5						
6						
7						
8						
9						
10						
11						
12						
13						
14						
15						
16						