

3月25日(土) 会場……………ポリテク跡グラウンド(住宅側)

(Aパート)

(Bパート)

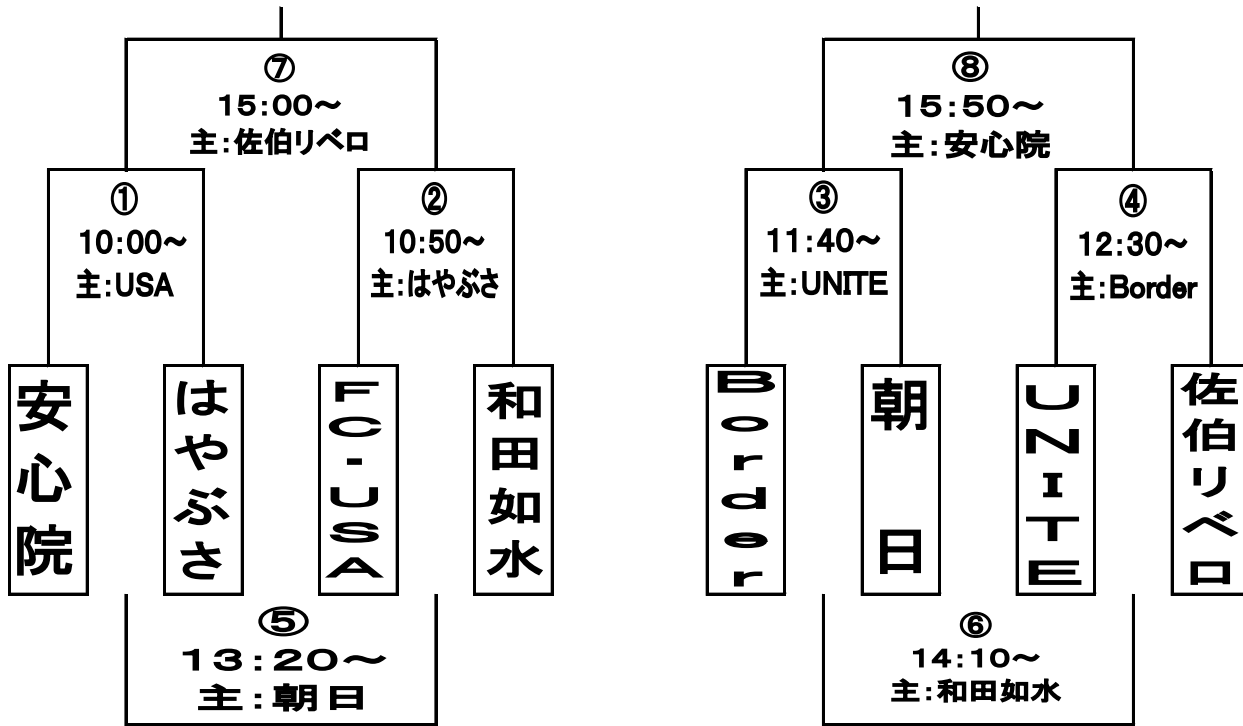

3月25日(土) 会場……………ポリテク跡グラウンド(海側)

(Cパート)

(Dパート)

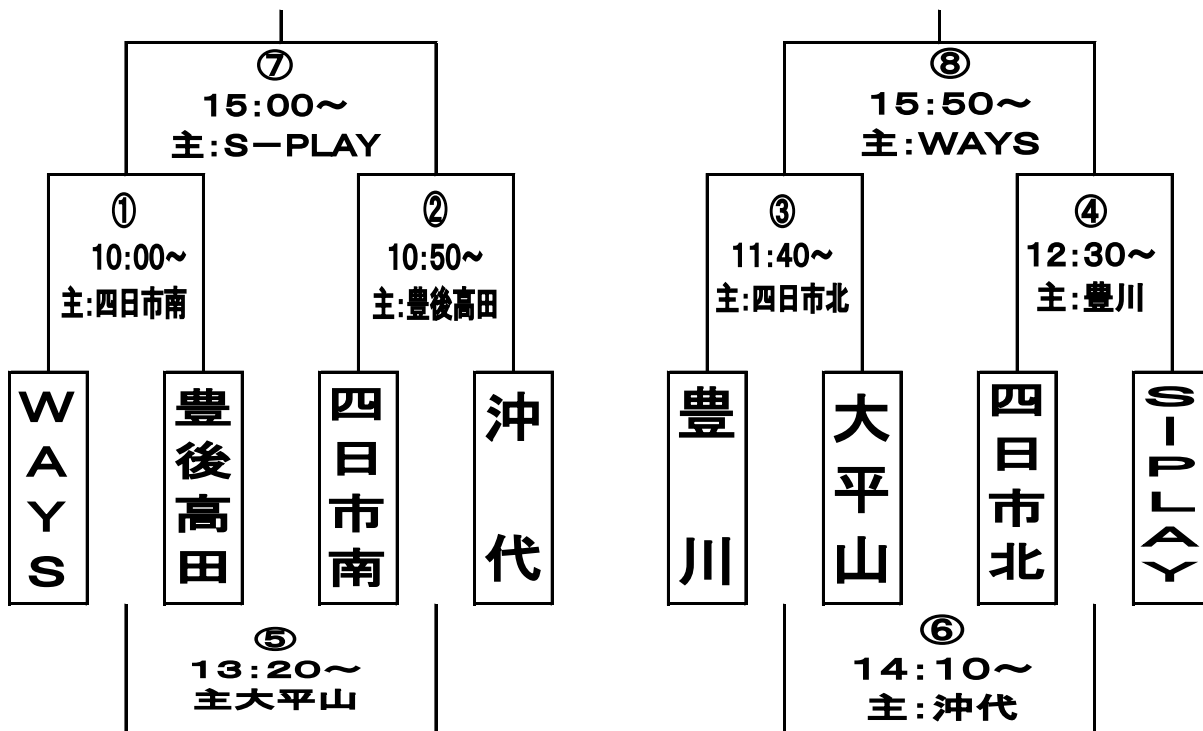

3月26日(日) 会場……………ポリテク跡グラウンド(住宅側)

(2位トーナメント)

(決勝トーナメント)

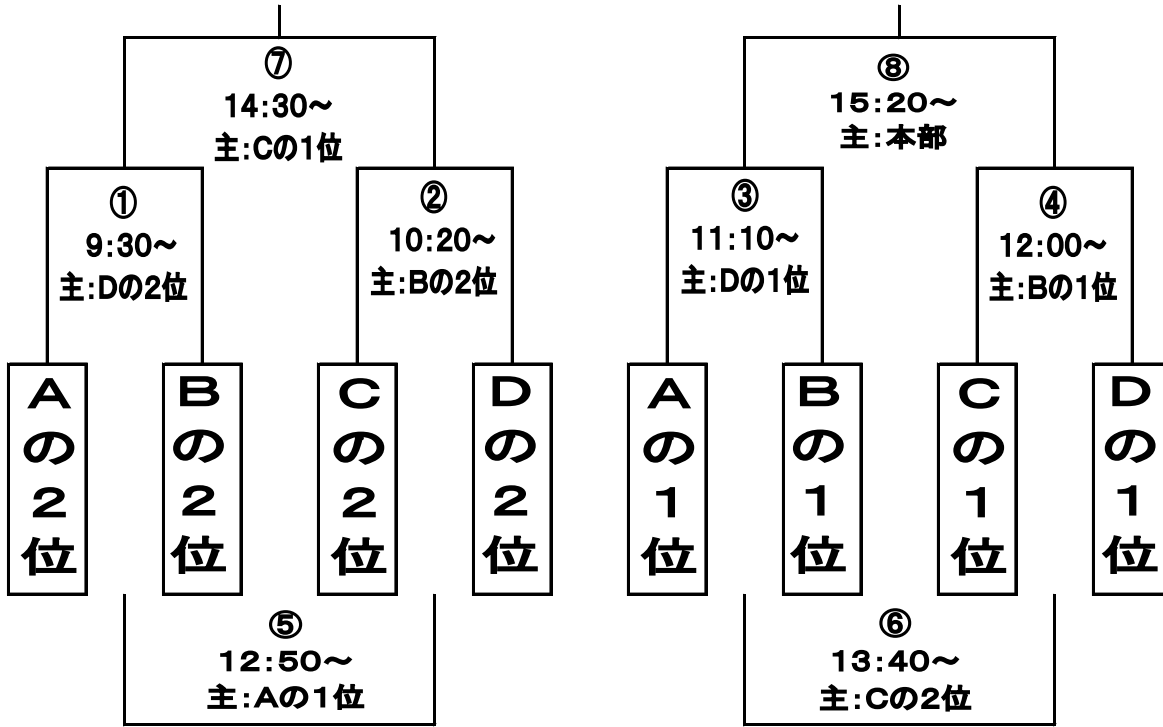

3月26日(日) 会場……………ポリテク跡グラウンド(海側)

(4位トーナメント)

(3位トーナメント)

